



## TE AVK, TALBOT PUSHFIT, 16 BAR

PE x PE x PE, diámetros iguales

1907/50-001

El sistema de enchufe Talbot Pushfit de AVK es un método probado y ensayado para conectar tuberías de polietileno de baja, media y alta densidad tanto en sistema métrico como imperial. El montaje es rápido y fácil, no se necesitan herramientas y no hay riesgo de roscas o tuercas con falta de apriete.

### Descripción del producto:

Te enchufe rápido para tubos de PE de mismo diámetro, para agua a temperatura máxima de 65°C (breve tiempo), 40°C (forma continua), 23°C (con aprobación WRAS)

### Ensayos/certificados:

- Materiales certificados según WRAS

### Características:

- Montaje fácil y rápido, sin necesidad de herramientas
- Desmontaje fácil y rápido gracias a una única herramienta especial de extracción
- Materiales ligeros como el acetal (POM) o polipropileno (PP)
- Certificado para agua potable

### Accesorios:

Extractor para desmontaje, casquillo para tubo de PE, herramienta de biselado, repuesto de anillo de agarre y de junta tórica



Los diseños, materiales y especificaciones están sujetos a cambios sin previo aviso debido al continuo desarrollo de nuestra gama de productos.

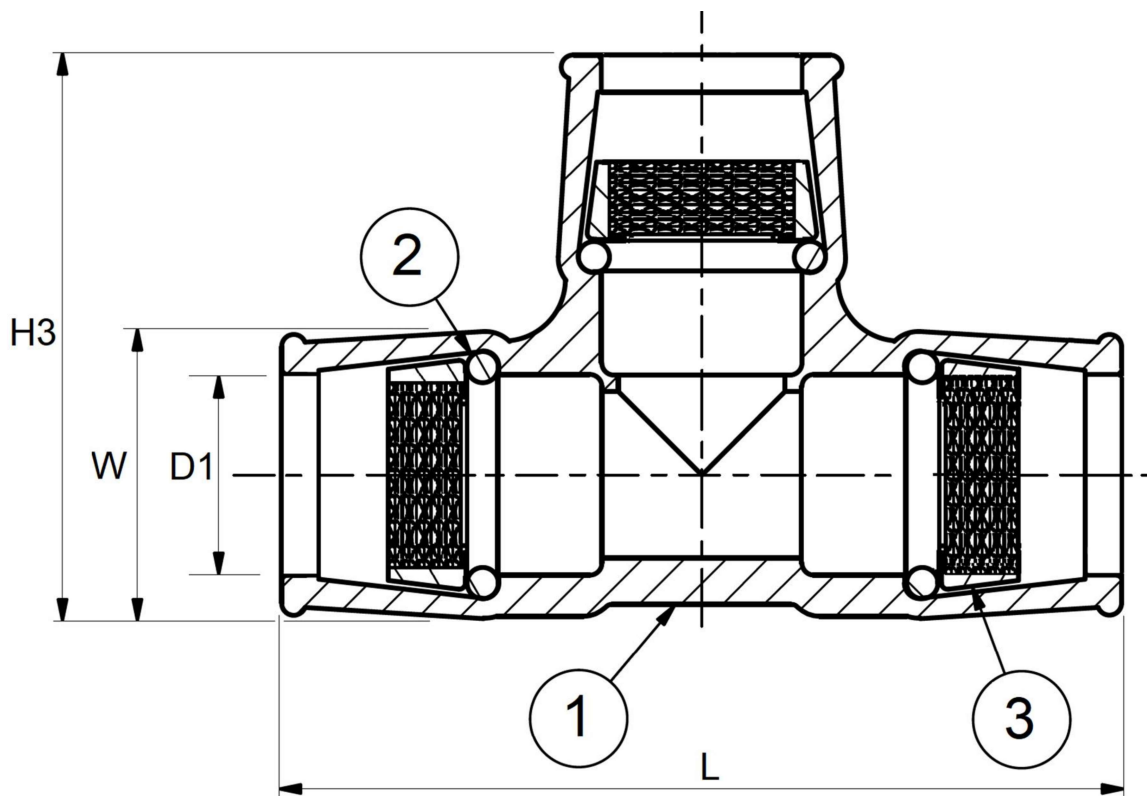

**Despiece:**

1. Cuerpo	PP	3. Anillo de agarre	POM
2. Junta tórica	Caucho EPDM		

Los componentes pueden ser sustituidos por materiales de clase equivalente o superior sin previo aviso.

**Referencias y dimensiones:**

Referencia AVK	D1	L	W	H3	Peso teórico
	mm	mm	mm	mm	kg
1907-016016-50-01	16	107	44	86	0,1
1907-020020-50-01	20	107	44	86	0,1
1907-025025-50-01	25	122	50	98	0,2
1907-032032-50-01	32	143	60	112	0,2
1907-040040-50-01	40	194	68	131	0,5
1907-050050-50-01	50	234	77	156	0,7
1907-063063-50-01	63	273	93	183	1,1